

**Information**

Auf die angegebenen Preise erheben wir einen temporären Teuerungszuschlag in Höhe von 10%.

Stand 01.01.2023

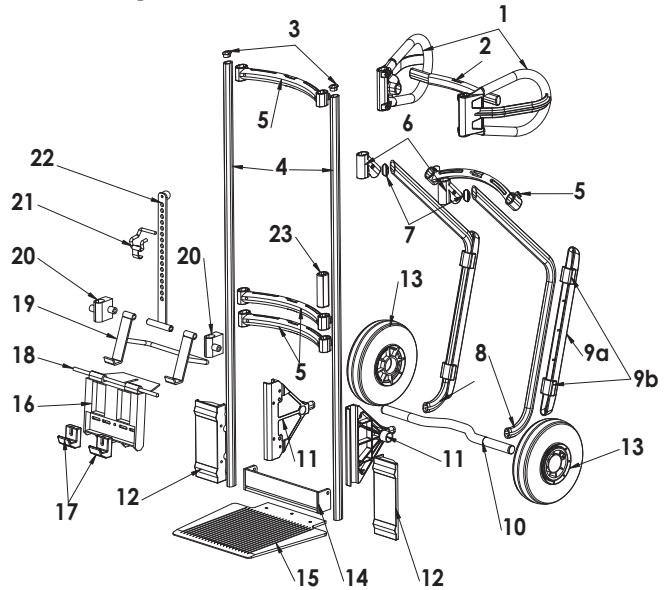
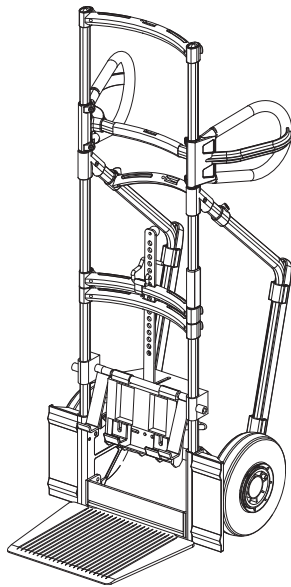

Stück	Teilenr.	Bezeichnung	Bestellnr.	€/Stück
		Stapelkarre, komplett	843 215 24	570,00
1		Ohrengriff mit Handschutz	101 1 893	23,40
2		Verbindung Ohrengriff, lang, mit Schlitz	101 1 886	11,10
3		Stopfen für Ellipsenrohr	101 1 872	0,60
4		Holmrohr, 1300 mm	101 1 743	22,60
5		Querverbindung mit Schlitz	101 1 890	19,10
6		Winkelverbinder	101 1 887	4,20
7		Einlegeteile, Schrägkufe	101 1 888	0,70
8		Schrägkufe, komplett	101 1 258	41,30
9a		Rutschprofil aus EXLAN	101 1 014	11,00
9b		1 x Befestigungsklammer	101 1 878	2,30
10		Achse, Alu, gebogen, 507 mm	101 1 137	37,30
11		Achsträger, groß	101 1 001	20,60
12		Radschutz, blau	101 1 011	11,70
13		Rad Nr. 24, Gürtelprofil verstärkt	880 0 024	77,50
14		Schaufelrückwand	101 1 039 03	25,10
15		Schaufelblatt Nr. 5 für Doppelstapelkarre	101 1 435	85,80
14+15		Schaufel Nr. 5, Alu, komplett	101 1 425	121,70
16		EXLAN-Pendel, blau	101 1 016	22,70
17		EXLAN-Pendel-Haken, schwarz	101 1 017	4,90
18		Pendelwelle Stahl 330 mm	102 1 823	8,40
19		Stahl-Doppel-Pendel	101 1 053	60,30
20		Pendelführung, komplett	101 1 814	4,90
21		Lochstangenhalterung	101 1 042	5,70
22		Lochstange mit Kugelkopf	101 1 044	12,60
23		EXPRESSO O'Marker	301 3 022BL	0,00

Absender: \_\_\_\_\_

Abteilung: \_\_\_\_\_

zuständig: \_\_\_\_\_

E-Mail: \_\_\_\_\_

Telefon: \_\_\_\_\_

Fax: \_\_\_\_\_

Ihre Bestellnr.: \_\_\_\_\_

Ihre Kostenstellennr.: \_\_\_\_\_

\_\_\_\_\_  
 Datum, Unterschrift/Stempel

Bestellung gemäß unseren bekannten Bedingungen/Preise zzgl. MwSt/  
 Lieferung frei Haus auf dem deutschen Festland  
 Bei einem Bestellwert unter 30 € berechnen wir eine geringe Handlingspauschale von 7,90 €.